

MorphoScan

Model: R-MS01

English	User Manual	2
Česky	Uživatelská příručka	13
Slovensky	Používateľská príručka	25
Magyar	Felhasználói kézikönyv	37

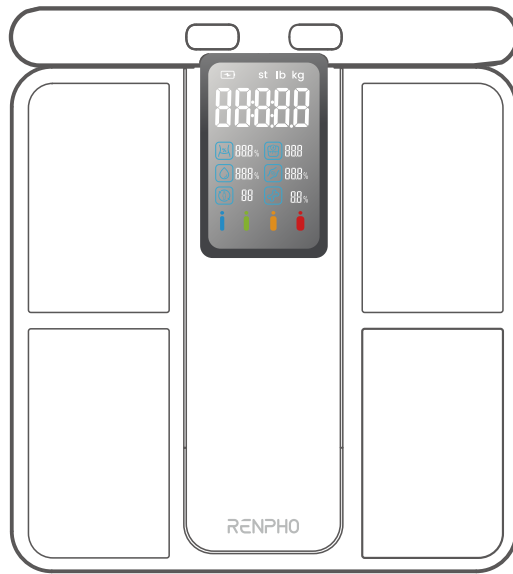

MorphoScan

Body Composition Scale

User Manual

Model: R-MS01

1. Important Safety Instructions

READ ALL INSTRUCTIONS CAREFULLY BEFORE USE.

1. This appliance is not intended for use by persons (including children) with reduced physical, sensory or mental capabilities, or lack of experience and knowledge, unless they have been given supervision or instruction concerning use of the appliance by a person responsible for their safety.
2. Children should be supervised to ensure that they do not play with the appliance.
3. The scale is for household use only and not for medical or commercial purposes. It should not be used in diagnosing a disease, disorder or abnormal physical state.
4. Children under 8 or individuals who are pregnant, have osteoporosis, a pacemaker, artificial joints, portable ECG or other metal implants should use the scale for weighing purposes only and make sure to wear shoes to prevent any electric current when stepping onto the scale.
5. All body composition data provided is for reference and should not be used as a substitute for advice from a licensed healthcare professional.
6. Do not overload the scale. (Maximum Capacity: 400 lbs / 180 kg)
7. Inspect the scale for any damage before each use. Do not use a damaged scale to avoid inaccuracy or injury.
8. Only use the provided charging cable and charger (DC 5V 0.5A, not included) to charge the scale.
9. To ensure accuracy, use the scale on a hard, flat and dry surface.
10. To avoid interference or danger, do not use the scale in an environment near equipment with strong electromagnetic fields.
11. To prevent injury, do not stand on the edges of the scale, jump on or stomp it.
12. The scale is a delicate and precise measuring device. Handle with care to avoid breakage.
13. The scale is not waterproof. Keep it dry and never submerge it in water. To clean the surface, use a damp cloth or glass cleaner. Do not use soap or chemical cleaning agents.
14. Do not expose the scale to direct sunlight or use it in high temperatures or extremely humid areas. Store the scale in a cool, dry place.
15. Do not attempt to disassemble the scale for any reason, as this may cause damage or void the warranty.

1.1. About the Battery

1. Do not expose the appliance or battery to excessive temperatures.
2. Be aware of the risk of terminals of the battery-operated appliance or battery being short-circuited by metal objects.
3. This appliance contains batteries that are non-replaceable. When the battery is at end of life, the appliance shall be properly disposed of.
4. Do not dismantle, open or shred battery.
5. Do not subject cells or batteries to mechanical shock.
6. In the event of a cell leaking, do not allow the liquid to come in contact with the skin or eyes. If contact has been made, wash the affected area with copious amounts of water and seek medical advice.
7. Secondary cells and batteries need to be charged before use. Always use the correct charger and refer to the manufacturer's instructions or product manual for proper charging instructions.
8. Do not leave a battery on prolonged charge when not in use.
9. After extended periods of storage, it may be necessary to charge and discharge the cells or batteries several times to obtain maximum performance.
10. CAUTION – The battery used in this device may present a risk of fire or chemical burn if mistreated. Do not recharge, disassemble, heat above 100°C (212°F).

SAVE THESE INSTRUCTIONS







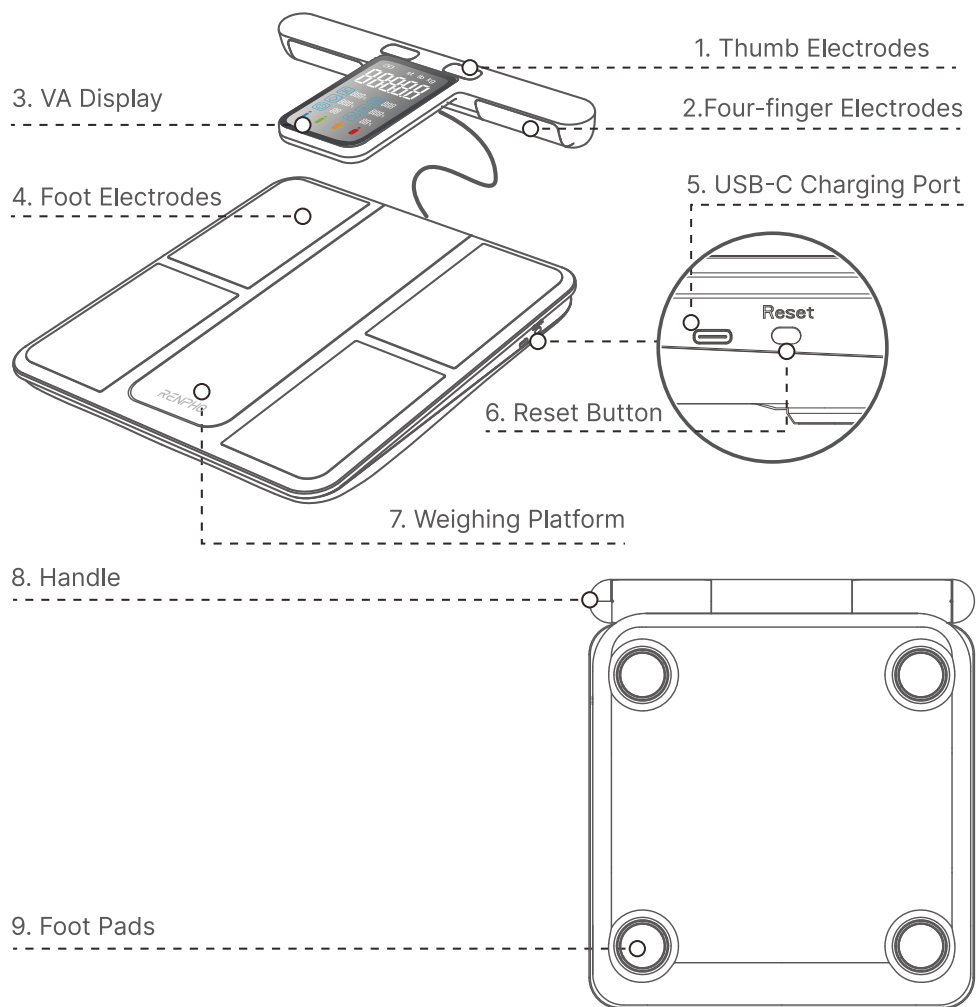







2. What's in the Box

- MorphoScan x1
- USB-C Charging Cable x1 (For charging only, not for data transfer)
- User Manual x1
- Quick Guide x1

3. About Your MorphoScan



4. Icons

Icon	Description
	Body Fat Percentage
	BMI
	Body Water Percentage
	Skeletal Muscle Percentage
	Metabolic Age
	Bone Mass Percentage
	Thin
	Standard
	Overweight
	Severely Overweight
	Charging
	Fully Charged
	Overloaded Maximum Capacity: 400 lbs / 180 kg.
	Low Battery Charge the scale.
	Incorrect Measuring Step on the scale and measure again.
st lb kg	Units Switched via the app.

5. Initializing/Resetting Your MorphoScan

1. Before first use, press the Reset Button or connect the scale to a power source using the provided charging cable and charger (not included) to initialize the scale.
2. To reset the scale, press the Reset Button.

Note: After resetting the scale, step on it for measurement only when “000” or “00” is displayed.

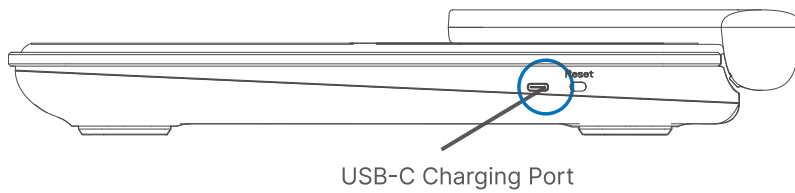

6. Charging Your MorphoScan

Charging Time: approx. 3 hours

DC 5V 0.5A Charger (Not Included)

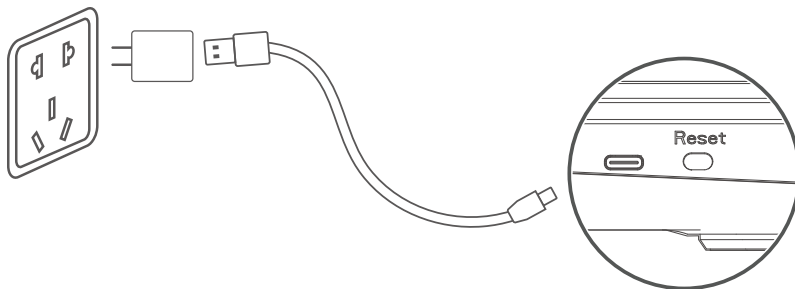

7. Installing the App & Pairing

7.1. Download the RENPHO Health App



Scan the QR code below or search for “RENPHO Health” from the App Store or Google Play to download the app. System requirement: iOS 12.0 or later, Android 7.0 or later.

Note: Due to continuous updates and improvements, the “RENPHO Health” App may appear slightly different.

7.2. Log in / Sign up

- a. Log in directly with an existing RENPHO App account.
- b. If you do not have any RENPHO App account, tap “Sign up” using your email address and fill in the personal information; this step is required for calculating your health measurements accurately.

Note: You may also log in using Guest Mode if you do not wish to register. However, your measurement data will not be saved if you log it in on another device.

7.3. Pair the Scale

Before pairing, enable the wireless connectivity on your smartphone.

- a. Open the RENPHO Health App, place the scale on a hard and flat surface, and step onto it with bare and dry feet.
- b. Tap “+” in the upper-right corner of the “Home” page and select your body composition scale from the device list.
- c. Follow the in-app instructions to complete pairing.

8. Using Your MorphoScan

* Create your correct user profile in the RENPHO Health App before taking your first measurement. This ensures your measurements are precisely recorded and associated with your profile.

1. Place the scale on a flat, hard surface and step on the scale's electrodes with bare, dry feet. Ensure there is space between your knees and thighs.

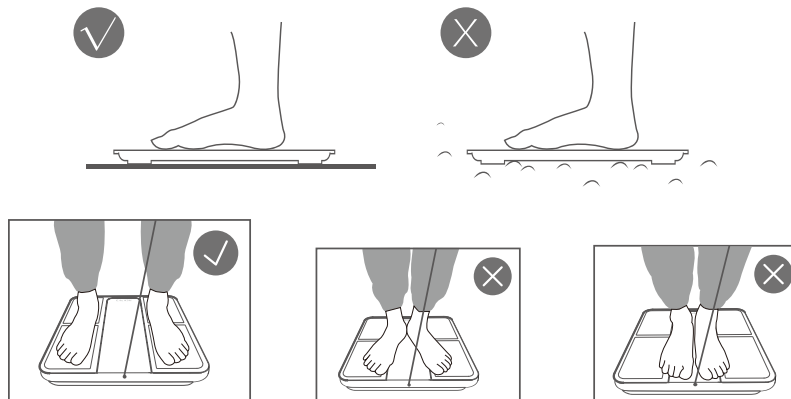

2. Grasp the handle with your thumbs on the Thumb Electrodes and the other fingers on the Four-finger Electrodes.
3. Lift and hold the handle to the proper level with your arms naturally hanged, slightly bent and away from your body and abdomen. Stand upright, keep still and wait for your final measurement(s) to be shown on the scale's display.

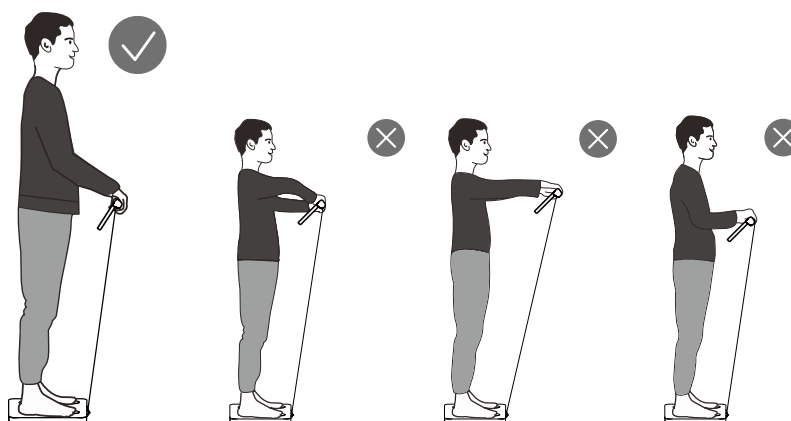

4. After measuring, slightly pull the handle (ensure the extension is no more than 30 cm) and carefully put it back to the scale in place. The scale will transmit the data to the app. Open the app to sync and view your detailed measurements, track your progress, and access additional features and insights.

9. Troubleshooting Guide

Problem	Solution
I can get my data of weight, body fat and BMI from the scale's display, but my family or friends failed.	Your family or friends must complete their profile information on your app by tapping "Add User" in the "Account" page or log in to the RENPHO Health App with their own account.
The scale cannot detect body fat and/or other data.	<ol style="list-style-type: none">a. Ensure your feet are dry and bare.b. Stand and keep still on the scale for about 10 seconds to finish the measuring process. <p>If still not available, try applying a little moisturizer to your feet and measure again or ask another person to try the 2 steps mentioned above, please be careful not to slip on the weighing platform.</p>
The scale malfunctions or I get inaccurate measurements.	Press the Reset Button to reset the scale.

10. Technical Specifications

Product Name	Body Composition Scale
Model	R-MS01
Maximum Capacity	400 lbs / 180 kg
Division	0.2 lb / 0.05 kg
Dimension	12.2 × 13.6 × 2 in / 310 × 346 × 52 mm
Battery Capacity	500 mAh 1.85 Wh
Input	5V DC 0.5A
Rated Power	2.5W

11. Warranty Policy

Your RENPHO product purchase is covered by a one-year limited manufacturer warranty from the date of delivery.

For warranty terms and conditions, please visit:

<https://renpho.com/pages/warranty-terms-and-conditions>

Note: Product registration is not required for the warranty. If you choose not to register your product, it will not void the product warranty.

12. Customer Service

Please feel free to contact us if you have any questions or concerns. RENPHO Customer Service Team guarantees a quick response and hassle-free solutions to any issue you may have within business hours.

Tel: +1(844) 417 0149 (US&CA)
Monday–Friday 9:00AM–4:30PM
1800 MY RENPHO (1800 69 7367) (AU ONLY)
Monday–Friday 9:00AM–6:00PM (AEST)
+44(0)7434 666088 (UK ONLY)
Monday–Friday 9:00AM–5:00PM (GMT)
+49 40 23965285 (DE ONLY)
Monday–Friday 9:00AM–6:00PM (CET)
23388392 (HK ONLY)

Email: support@renpho.com (US & CA)
support-au@renpho.com (AU)
support-hk@renpho.com (HK)
support-eu@renpho.com (UK & EU)

* For defective products or the return of items, please contact us with your order number within the specified warranty period. DO NOT dispose of any product parts as they may be required for inspection/repair.

Distributor
Sunnysoft s.r.o.
Kovanecka 2390/1a
190 00, Praha 9 - Liben
www.sunnysoft.cz

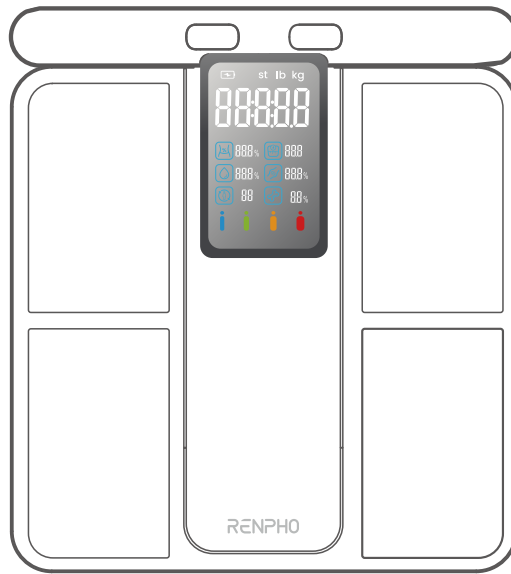

MorphoScan

Váha s analýzou tělesného složení

Uživatelská příručka
Model: R-MS01

1. Důležité bezpečnostní pokyny

PŘED POUŽITÍM SI POZORNĚ PŘEČTĚTE VŠECHNY POKYNY.

1. Tento přístroj není určen k použití osobami (včetně dětí) se sníženými fyzickými, smyslovými nebo duševními schopnostmi nebo s nedostatkem zkušeností a znalostí, pokud jim nebyl poskytnut dohled nebo pokyny týkající se použití přístroje osobou odpovědnou za jejich bezpečnost.
2. Děti by měly být pod dohledem, aby si s přístrojem nehrály.
3. Váha je určena pouze pro domácí použití, nikoliv pro lékařské nebo komerční účely. Neměla by být používána k diagnostice nemocí, poruch nebo abnormálních fyzických stavů.
4. Děti do 8 let nebo osoby, které jsou těhotné, mají osteoporózu, kardiostimulátor, umělé klouby, přenosné EKG nebo jiné kovové implantáty, by měly váhu používat pouze k vážení a ujistit se, že mají obuv, aby se zabránilo průchodu elektrického proudu při stoupnutí na váhu.
5. Veškerá poskytnutá data o složení těla slouží pouze jako orientační a neměla by být používána jako náhrada za rady licencovaného zdravotnického odborníka.
6. Nepřetěžujte váhu. (Maximální kapacita: 180 kg)
7. Před každým použitím zkontrolujte, zda váha není poškozena. Nepoužívejte poškozenou váhu, abyste předešli nepřesnostem nebo zranění.
8. K nabíjení váhy používejte pouze přibalovaný nabíjecí kabel a nabíječku (DC 5V 0,5A, není součástí balení).
9. Pro zajištění přesnosti používejte váhu na tvrdém, rovném a suchém povrchu.
10. Abyste předešli rušení nebo nebezpečí, nepoužívejte váhu v prostředí v blízkosti zařízení se silnými elektromagnetickými poli.
11. Abyste předešli zranění, nestoupejte na okraje váhy, neskákejte na ni ani na ni nedupejte.
12. Váha je citlivé a přesné měřicí zařízení. Zacházejte s ní opatrně, aby nedošlo k poškození.
13. Váha není vodotěsná. Udržujte ji suchou a nikdy ji neponořujte do vody. K čištění povrchu použijte vlhký hadřík nebo čistič na sklo. Nepoužívejte mýdlo ani chemické čisticí prostředky.
14. Nevystavujte váhu přímému slunečnímu záření a nepoužívejte ji při vysokých teplotách nebo v extrémně vlhkém prostředí. Skladujte váhu na chladném a suchém místě.
15. Nepokoušejte se váhu z jakéhokoli důvodu rozebírat, protože by to mohlo způsobit poškození nebo zneplatnění záruky.

1.1. O baterii

1. Nevystavujte přístroj ani baterii nadměrným teplotám.
2. Uvědomte si riziko zkratování kontaktů přístroje nebo baterie kovovými předměty.
3. Tento přístroj obsahuje baterie, které nelze vyměnit. Když baterie dosáhne konce životnosti, přístroj musí být řádně zlikvidován.
4. Baterii nerozebírejte, neotevírejte ani neskartujte.
5. Nevystavujte články ani baterie mechanickým nárazům.
6. V případě úniku kapaliny z článku zabraňte kontaktu kapaliny s kůží nebo očima. Pokud ke kontaktu došlo, omyjte postiženou oblast velkým množstvím vody a vyhledejte lékařskou pomoc.
7. Sekundární články a baterie je třeba před použitím nabít. Vždy používejte správnou nabíječku a řiďte se pokyny výrobce nebo návodem k výrobku pro správné nabíjení.
8. Nenechávejte baterii dlouhodobě nabíjet, pokud se nepoužívá.
9. Po delším skladování může být nutné baterie několikrát nabít a vybit, aby bylo dosaženo maximálního výkonu.
10. **UPOZORNĚNÍ** – Baterie použitá v tomto zařízení může při nesprávném zacházení představovat riziko požáru nebo chemického popálení. Nenabíjejte, nerozebírejte, nezahřívejte nad 100°C.

TYTO POKYNY USCHOVEJTE

2. Obsah balení

- MorphoScan x1
- USB-C nabíjecí kabel x1 (pouze pro nabíjení, nikoliv pro přenos dat)
- Uživatelská příručka x1
- Stručný návod x1



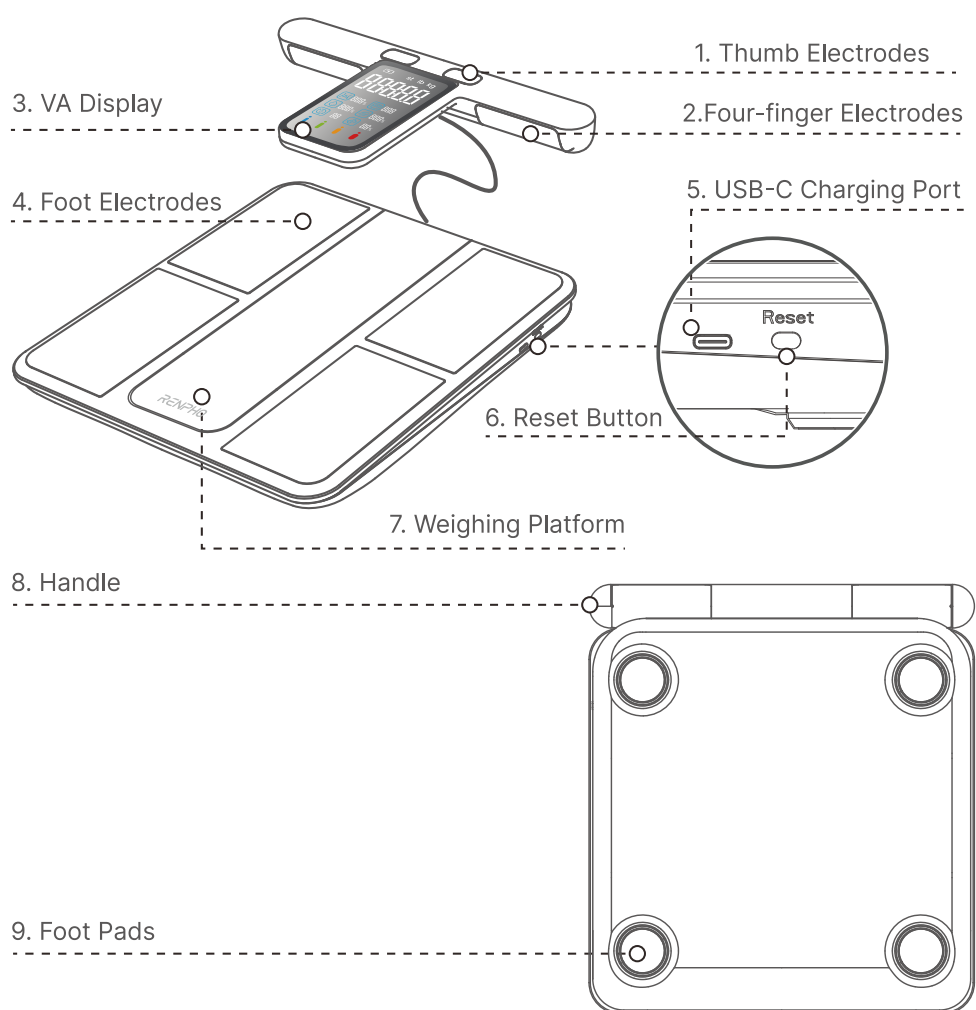











3. O vašem MorphoScan



1. Palcové elektrody
2. Elektrody pro čtyři prsty
3. VA displej
4. Nožní elektrody

5. USB-C nabíjecí port
6. Tlačítko Reset
7. Vážicí platforma
8. Rukojeť
9. Nožičky

4. Ikony

Ikona	Popis
	Procento tělesného tuku
	BMI
	Procento tělesné vody
	Procento kosterního svalstva
	Metabolický věk
	Procento kostní hmoty
	Hubený/á
	Standardní
	Nadváha
	Výrazná nadváha
	Nabíjení
	Plně nabito
	Přetížení Maximální kapacita: 180 kg.
	Slabá baterie Nabijte váhu.
	Nesprávné měření Stoupněte na váhu a změřte se znovu.
st lb kg	Jednotky Přepínají se prostřednictvím aplikace.

5. Inicializace/Resetování vašeho MorphoScan

1. Před prvním použitím stiskněte tlačítko Reset nebo připojte váhu k napájecímu zdroji pomocí přibaleného nabíjecího kabelu a nabíječky (není součástí balení) pro inicializaci váhy.
2. Pro resetování váhy stiskněte tlačítko Reset.

Poznámka: Po resetování váhy na ni stoupněte k měření až tehdy, když se na displeji zobrazí “000” nebo “00”.

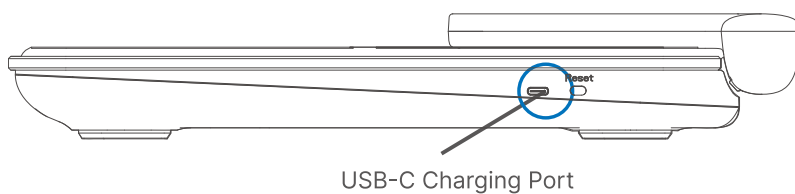

6. Nabíjení vašeho MorphoScan

Doba nabíjení: přibl. 3 hodiny

DC 5V 0,5A nabíječka (není součástí balení)

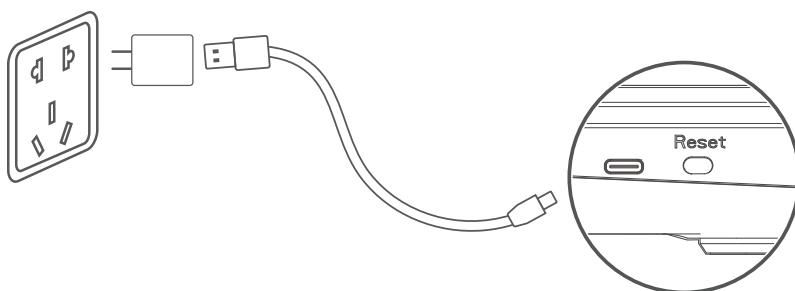

7. Instalace aplikace a párování

7.1. Stažení aplikace RENPHO Health



Naskenujte níže uvedený QR kód nebo vyhledejte “RENPHO Health” v App Store nebo Google Play a stáhněte si aplikaci.

Systémové požadavky: iOS 12.0 nebo novější, Android 7.0 nebo novější.

Poznámka: Vzhledem k průběžným aktualizacím a vylepšením se může aplikace “RENPHO Health” mírně lišit.

7.2. Přihlášení / Registrace

- a. Přihlaste se přímo pomocí stávajícího účtu RENPHO Health.
- b. Pokud nemáte účet RENPHO Health, klepněte na “Sign up”, zadejte svou e-mailovou adresu a vyplňte osobní údaje; tento krok je nutný pro přesný výpočet vašich zdravotních měření.

Poznámka: Můžete se také přihlásit v režimu Host, pokud se nechcete registrovat. Vaše naměřená data však nebudou uložena, pokud se přihlásíte na jiném zařízení.

7.3. Spárování váhy

Před párováním zapněte bezdrátové připojení na svém smartphonu.

- a. Otevřete aplikaci RENPHO Health, umístěte váhu na tvrdý a rovný povrch a stoupněte na ni bosýma a suchýma nohama.
- b. Klepněte na “+” v pravém horním rohu stránky “Home” a vyberte svou váhu s analýzou tělesného složení ze seznamu zařízení.
- c. Dokončete párování podle pokynů v aplikaci.

8. Používání vašeho MorphoScan

* Před prvním měřením vytvořte v aplikaci RENPHO Health svůj správný uživatelský profil. Tím zajistíte, že vaše měření budou přesně zaznamenána a přiřazena k vašemu profilu.

1. Umístěte váhu na rovný, tvrdý povrch a stoupněte na elektrody váhy bosýma a suchýma nohama. Ujistěte se, že je mezi kolena a stehny mezera.

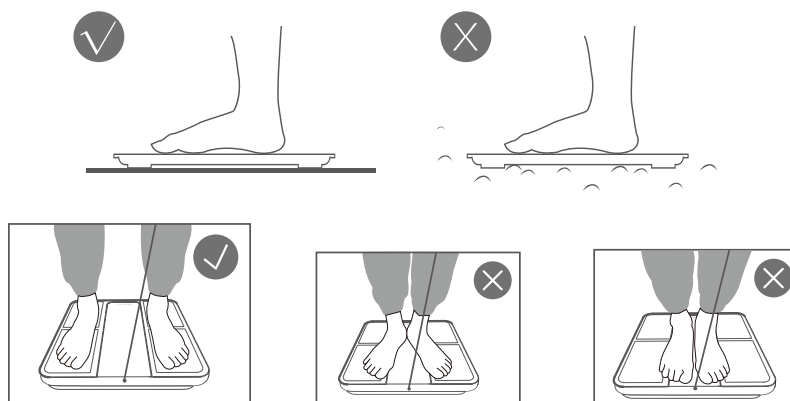

2. Uchopte rukojeť palci na palcových elektrodách a ostatními prsty na elektrodách pro čtyři prsty.
3. Zvedněte a držte rukojeť ve správné výšce s pažemi přirozeně visícími, mírně pokrčenými a od těla a břicha. Stůjte vzpřímeně, nehýbejte se a počkejte, až se na displeji váhy zobrazí vaše konečné výsledky měření.

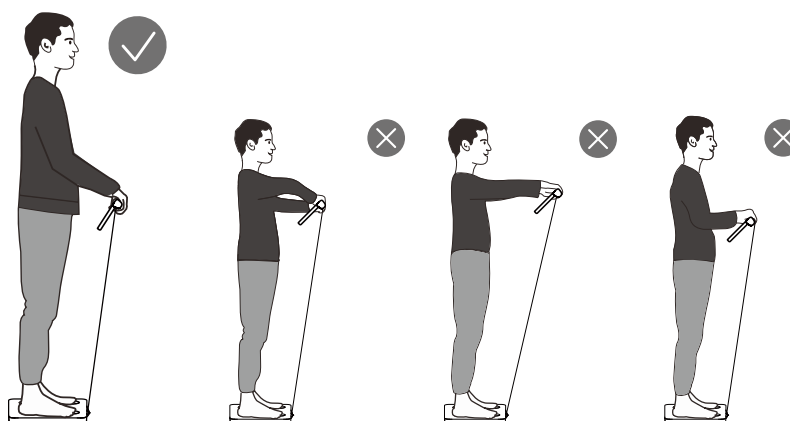

4. Po měření lehce vytáhněte rukojeť (vysunutí nesmí přesáhnout 30 cm) a opatrně ji vraťte na své místo na váze. Váha přenese data do aplikace. Otevřete aplikaci pro synchronizaci a zobrazení podrobných výsledků měření, sledování pokroku a přístup k dalším funkcím a přehledům.

9. Průvodce řešením problémů

Problém	Řešení
Na displeji váhy vidím svá data o hmotnosti, tělesném tuku a BMI, ale moji rodinní příslušníci nebo přátelé ne.	Vaši rodinní příslušníci nebo přátelé si musí vyplnit své profilové údaje ve vaší aplikaci klepnutím na “Add User” na stránce “Account” nebo se přihlásit do aplikace RENPHO Health svým vlastním účtem.
Váha nedokáže zjistit tělesný tuk a/nebo další data.	<ol style="list-style-type: none">Ujistěte se, že máte suché a bosé nohy.Stůjte klidně na váze přibližně 10 sekund, aby se proces měření dokončil. <p>Pokud stále nefunguje, zkuste si na chodidla nanést trochu zvlhčujícího krému a změřte se znovu, nebo požádejte jinou osobu, aby vyzkoušela výše uvedené 2 kroky. Buďte opatrní, abyste neuklouzli na vážicí platformě.</p>
Váha nefunguje správně nebo naměřené hodnoty jsou nepřesné.	Stiskněte tlačítko Reset pro resetování váhy.

10. Technické specifikace

Název výrobku	Váha s analýzou tělesného složení
Model	R-MS01
Maximální kapacita	180 kg
Dělení	0,05 kg
Rozměry	310 × 346 × 52 mm
Kapacita baterie	500 mAh 1,85 Wh
Vstup	5V DC 0,5A
Jmenovitý výkon	2,5W

11. Záruční podmínky

Na váš výrobek RENPHO se vztahuje jednoletá omezená záruka výrobce od data doručení.

Záruční podmínky naleznete na adrese:

<https://renpho.com/pages/warranty-terms-and-conditions>

Poznámka: Registrace výrobku není pro záruku vyžadována. Pokud se rozhodnete svůj výrobek neregistrovat, záruka tím nebude dotčena.

12. Zákaznický servis

Pokud máte jakékoli dotazy nebo připomínky, neváhejte nás kontaktovat. Tým zákaznického servisu RENPHO zaručuje rychlou odpověď a bezproblémové řešení jakéhokoli problému v rámci pracovní doby.

Tel: +1(844) 417 0149 (US&CA)
Monday–Friday 9:00AM–4:30PM
1800 MY RENPHO (1800 69 7367) (AU ONLY)
Monday–Friday 9:00AM–6:00PM (AEST)
+44(0)7434 666088 (UK ONLY)
Monday–Friday 9:00AM–5:00PM (GMT)
+49 40 23965285 (DE ONLY)
Monday–Friday 9:00AM–6:00PM (CET)
23388392 (HK ONLY)

E-mail: support@renpho.com (US & CA)
support-au@renpho.com (AU)
support-hk@renpho.com (HK)
support-eu@renpho.com (UK & EU)

* V případě vadných výrobků nebo vrácení zboží nás prosím kontaktujte s číslem vaší objednávky v rámci stanovené záruční doby. NELIKVIDUJTE žádné součásti výrobku, protože mohou být vyžadovány pro kontrolu/opravu.

Distributor
Sunnysoft s.r.o.
Kovanecká 2390/1a
190 00, Praha 9 - Libeň
www.sunnysoft.cz

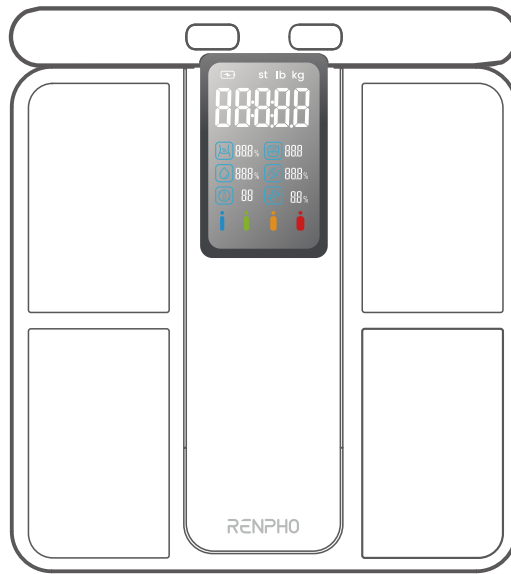

MorphoScan

Váha s analýzou telesného zloženia

Používateľská príručka
Model: R-MS01

1. Dôležité bezpečnostné pokyny

PRED POUŽITÍM SI POZORNE PREČÍTAJTE VŠETKY POKYNY.

1. Tento prístroj nie je určený na používanie osobami (vrátane detí) so zníženými fyzickými, zmyslovými alebo duševnými schopnosťami alebo s nedostatkom skúseností a znalostí, pokiaľ im nebol poskytnutý dohľad alebo pokyny týkajúce sa používania prístroja osobou zodpovednou za ich bezpečnosť.
2. Deti by mali byť pod dohľadom, aby sa s prístrojom nehrali.
3. Váha je určená len na domáce použitie, nie na lekárske alebo komerčné účely. Nemala by sa používať na diagnostiku chorôb, porúch alebo abnormálnych fyzických stavov.
4. Deti do 8 rokov alebo osoby, ktoré sú tehotné, majú osteoporózu, kardiostimulátor, umelé kĺby, prenosné EKG alebo iné kovové implantáty, by mali váhu používať len na váženie a mali by sa uistiť, že majú obuv, aby sa zabránilo prechodu elektrického prúdu pri stúpnutí na váhu.
5. Všetky poskytnuté údaje o zložení tela slúžia len ako orientačné a nemali by sa používať ako náhrada za rady licencovaného zdravotníckeho odborníka.
6. Váhu nepreťažujte. (Maximálna kapacita: 180 kg)
7. Pred každým použitím skontrolujte, či váha nie je poškodená. Nepoužívajte poškodenú váhu, aby ste predišli nepresnostiam alebo zraneniu.
8. Na nabíjanie váhy používajte len pribalený nabíjací kábel a nabíjačku (DC 5V 0,5A, nie je súčasťou balenia).
9. Pre zaistenie presnosti používajte váhu na tvrdom, rovnom a suchom povrchu.
10. Aby ste predišli rušeniu alebo nebezpečenstvu, nepoužívajte váhu v prostredí v blízkosti zariadení so silnými elektromagnetickými poľami.
11. Aby ste predišli zraneniu, nestúpajte na okraje váhy, neskáčte na ňu ani na ňu neduňte.
12. Váha je citlivé a presné meracie zariadenie. Zaobchádzajte s ňou opatrne, aby nedošlo k poškodeniu.
13. Váha nie je vodotesná. Udržujte ju suchú a nikdy ju neponárajte do vody. Na čistenie povrchu použite vlhkú handričku alebo čistič na sklo. Nepoužívajte mydlo ani chemické čistiace prostriedky.
14. Nevystavujte váhu priamemu slnečnému žiareniu a nepoužívajte ju pri vysokých teplotách alebo v extrémne vlhkom prostredí. Skladujte váhu na chladnom a suchom mieste.
15. Nepokúšajte sa váhu z akéhokoľvek dôvodu rozoberať, pretože by to mohlo spôsobiť poškodenie alebo zneplatnenie záruky.

1.1. O batérii

1. Nevystavujte prístroj ani batériu nadmerným teplotám.
2. Uvedomte si riziko skratovania kontaktov prístroja alebo batérie kovovými predmetmi.
3. Tento prístroj obsahuje batérie, ktoré nie je možné vymeniť. Keď batéria dosiahne koniec životnosti, prístroj musí byť riadne zlikvidovaný.
4. Batériu nerozoberajte, neotvárajte ani neskartujte.
5. Nevystavujte články ani batérie mechanickým nárazom.
6. V prípade úniku kvapaliny z článku zabráňte kontaktu kvapaliny s pokožkou alebo očami. Ak ku kontaktu došlo, umyte postihnutú oblasť veľkým množstvom vody a vyhľadajte lekársku pomoc.
7. Sekundárne články a batérie je potrebné pred použitím nabiť. Vždy používajte správnu nabíjačku a riaďte sa pokynmi výrobcu alebo návodom k výrobku na správne nabíjanie.
8. Nenechávajte batériu dlhodobo nabíjať, ak sa nepoužíva.
9. Po dlhšom skladovaní môže byť potrebné batérie niekoľkokrát nabiť a vybiť, aby sa dosiahol maximálny výkon.
10. UPOZORNENIE – Batéria použitá v tomto zariadení môže pri nesprávnom zaobchádzaní predstavovať riziko požiaru alebo chemického popálenia. Nenabíjajte, nerozoberajte, nezahrievajte nad 100°C.

TIETO POKYNY SI USCHOVAJTE

2. Obsah balenia

- MorphoScan x1
- USB-C nabíjací kábel x1 (len na nabíjanie, nie na prenos dát)
- Používateľská príručka x1
- Stručný návod x1



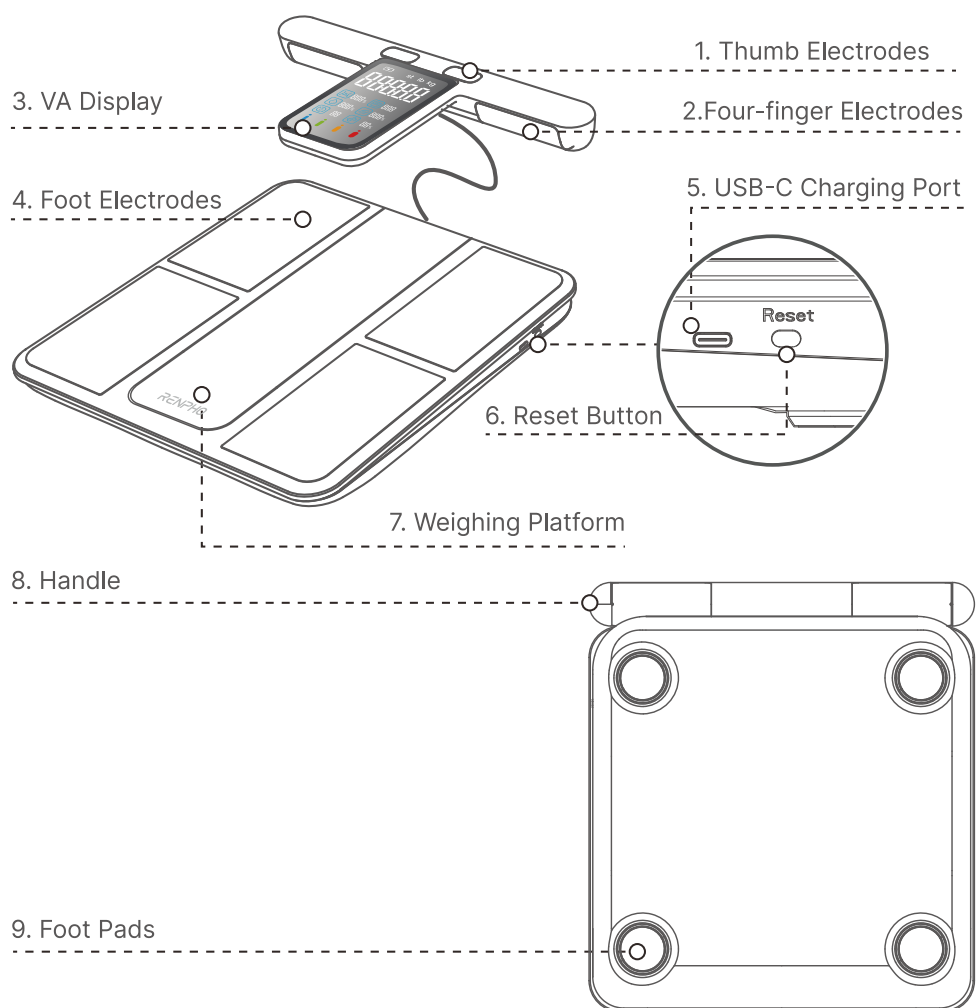











3. O vašom MorphoScan



1. Palcové elektródy
2. Elektródy pre štyri prsty
3. VA displej
4. Nožné elektródy

5. USB-C nabíjací port
6. Tlačidlo Reset
7. Vážiaca platforma
8. Rukoväť
9. Nožičky

4. Ikony

Ikona	Popis
	Percento telesného tuku
	BMI
	Percento telesnej vody
	Percento kostrového svalstva
	Metabolický vek
	Percento kostnej hmoty
	Chudý/á
	Štandardná
	Nadváha
	Výrazná nadváha
	Nabíjanie
	Plne nabité
	Preťaženie Maximálna kapacita: 180 kg.
	Slabá batéria Nabite váhu.
	Nesprávne meranie Stúpte na váhu a zmerajte sa znova.
st lb kg	Jednotky Prepínajú sa prostredníctvom aplikácie.

5. Inicializácia/Resetovanie vášho MorphoScan

1. Pred prvým použitím stlačte tlačidlo Reset alebo pripojte váhu k napájaciemu zdroju pomocou priloženého nabíjacieho kábla a nabíjačky (nie je súčasťou balenia) na inicializáciu váhy.
2. Na resetovanie váhy stlačte tlačidlo Reset.

Poznámka: Po resetovaní váhy na ňu stúpte na meranie až vtedy, keď sa na displeji zobrazí “000” alebo “00”.

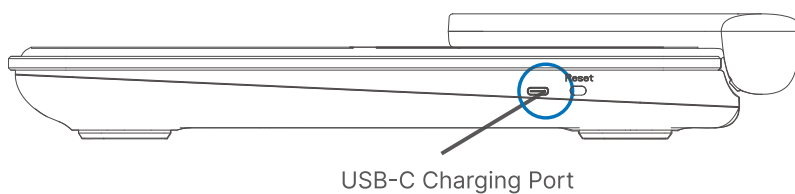

6. Nabíjanie vášho MorphoScan

Doba nabíjania: pribl. 3 hodiny

DC 5V 0,5A nabíjačka (nie je súčasťou balenia)

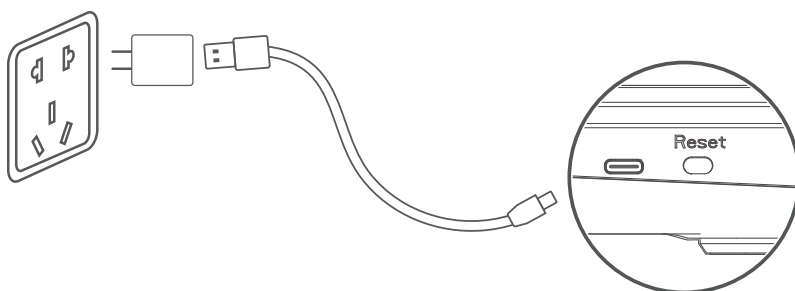

7. Inštalácia aplikácie a párovanie

7.1. Stiahnutie aplikácie RENPHO Health



Naskenujte nižšie uvedený QR kód alebo vyhľadajte “RENPHO Health” v App Store alebo Google Play a stiahnite si aplikáciu.

Systémové požiadavky: iOS 12.0 alebo novší, Android 7.0 alebo novší.

Poznámka: Vzhľadom na priebežné aktualizácie a vylepšenia sa môže aplikácia “RENPHO Health” mierne líšiť.

7.2. Prihlásenie / Registrácia

- a. Prihláste sa priamo pomocou existujúceho účtu RENPHO Health.
- b. Ak nemáte účet RENPHO Health, ťuknite na “Sign up”, zadajte svoju e-mailovú adresu a vyplňte osobné údaje; tento krok je potrebný na presný výpočet vašich zdravotných meraní.

Poznámka: Môžete sa tiež prihlásiť v režime Host, ak sa nechcete registrovať. Vaše namerané údaje však nebudú uložené, ak sa prihlásite na inom zariadení.

7.3. Spárovanie váhy

Pred párovaním zapnite bezdrôtové pripojenie na svojom smartfóne.

- a. Otvorte aplikáciu RENPHO Health, umiestnite váhu na tvrdý a rovný povrch a stúpte na ňu bosými a suchými nohami.
- b. Ťuknite na “+” v pravom hornom rohu stránky “Home” a vyberte svoju váhu s analýzou telesného zloženia zo zoznamu zariadení.
- c. Dokončíte párovanie podľa pokynov v aplikácii.

8. Používanie vášho MorphoScan

* Pred prvým meraním si vytvorte v aplikácii RENPHO Health správny používateľský profil. Tým zabezpečíte, že vaše merania budú presne zaznamenané a priradené k vášmu profilu.

1. Umiestnite váhu na rovný, tvrdý povrch a stúpte na elektródy váhy bosými a suchými nohami. Uistite sa, že je medzi kolenami a stehnami medzera.

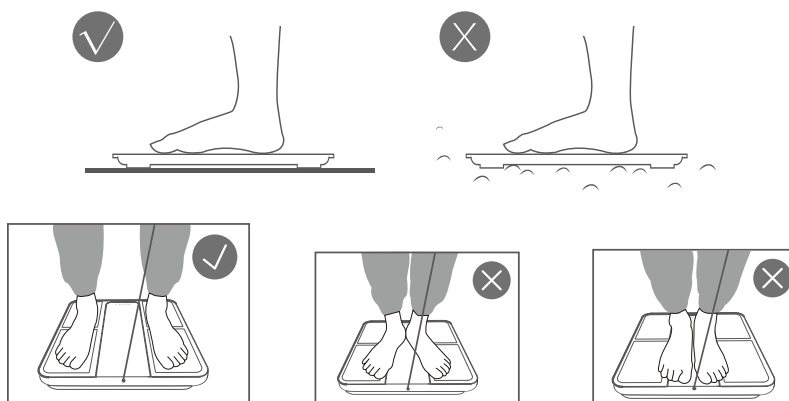

2. Uchopte rukoväť palcami na palcových elektródach a ostatnými prstami na elektródach pre štyri prsty.
3. Zdvihnite a držte rukoväť v správnej výške s pažami prirodzene visiacimi, mierne pokrčenými a od tela a brucha. Stojte vzpriamene, nehýbte sa a počkajte, kým sa na displeji váhy zobrazia vaše konečné výsledky merania.

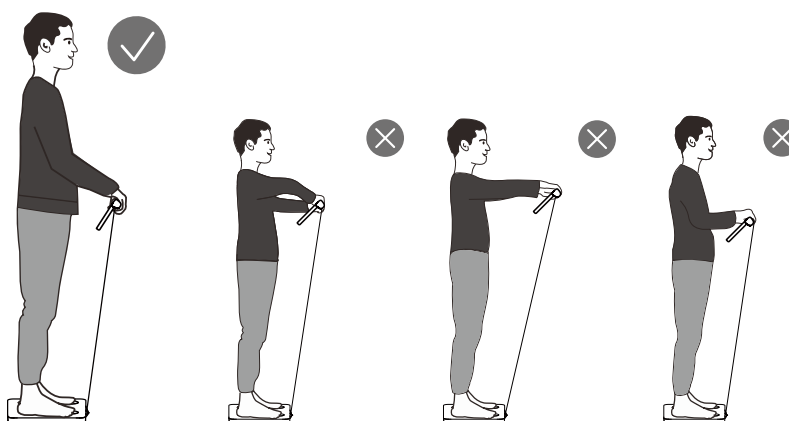

4. Po meraní mierne vytiahnite rukoväť (vysunutie nesmie presiahnuť 30 cm) a opatrne ju vráťte na svoje miesto na váhe. Váha prenesie dáta do aplikácie. Otvorte aplikáciu na synchronizáciu a zobrazenie podrobných výsledkov merania, sledovanie pokroku a prístup k ďalším funkciám a prehľadom.

9. Sprievodca riešením problémov

Problém	Riešenie
Na displeji váhy vidím svoje údaje o hmotnosti, telesnom tuku a BMI, ale moji rodinní príslušníci alebo priatelia nie.	Vaši rodinní príslušníci alebo priatelia si musia vyplniť svoje profilové údaje vo vašej aplikácii ťuknutím na “Add User” na stránke “Account” alebo sa prihlásiť do aplikácie RENPHO Health vlastným účtom.
Váha nedokáže zistiť telesný tuk a/alebo ďalšie údaje.	<ol style="list-style-type: none">Uistite sa, že máte suché a bosé nohy.Stojte pokojne na váhe približne 10 sekúnd, aby sa proces merania dokončil. <p>Ak stále nefunguje, skúste si na chodidlá naniesť trochu hydratačného krému a zmerajte sa znova, alebo požiadajte inú osobu, aby vyskúšala vyššie uvedené 2 kroky. Buďte opatrní, aby ste nešmykli na vážiacej platforme.</p>
Váha nefunguje správne alebo namerané hodnoty sú nepresné.	Stlačte tlačidlo Reset na resetovanie váhy.

10. Technické špecifikácie

Názov výrobku	Váha s analýzou telesného zloženia
Model	R-MS01
Maximálna kapacita	180 kg
Delenie	0,05 kg
Rozmery	310 × 346 × 52 mm
Kapacita batérie	500 mAh 1,85 Wh
Vstup	5V DC 0,5A
Menovitý výkon	2,5W

11. Záručné podmienky

Na váš výrobok RENPHO sa vzťahuje jednoročná obmedzená záruka výrobcu od dátumu doručenia.

Záručné podmienky nájdete na adrese:

<https://renpho.com/pages/warranty-terms-and-conditions>

Poznámka: Registrácia výrobku nie je pre záruku vyžadovaná. Ak sa rozhodnete svoj výrobok neregistrovať, záruka tým nebude dotknutá.

12. Zákaznícky servis

Ak máte akékoľvek otázky alebo pripomienky, neváhajte nás kontaktovať. Tím zákazníckeho servisu RENPHO zaručuje rýchlu odpoveď a bezproblémové riešenie akéhokoľvek problému v rámci pracovnej doby.

Tel: +1(844) 417 0149 (US&CA)
Monday–Friday 9:00AM–4:30PM
1800 MY RENPHO (1800 69 7367) (AU ONLY)
Monday–Friday 9:00AM–6:00PM (AEST)
+44(0)7434 666088 (UK ONLY)
Monday–Friday 9:00AM–5:00PM (GMT)
+49 40 23965285 (DE ONLY)
Monday–Friday 9:00AM–6:00PM (CET)
23388392 (HK ONLY)

E-mail: support@renpho.com (US & CA)
support-au@renpho.com (AU)
support-hk@renpho.com (HK)
support-eu@renpho.com (UK & EU)

* V prípade chybných výrobkov alebo vrátenia tovaru nás prosím kontaktujte s číslom vašej objednávky v rámci stanovenej záručnej doby. NELIKVIDUJTE žiadne súčasti výrobku, pretože môžu byť vyžadované na kontrolu/opravu.

Distribútor
Sunnysoft s.r.o.
Kovanecká 2390/1a
190 00, Praha 9 - Libeň
www.sunnysoft.cz

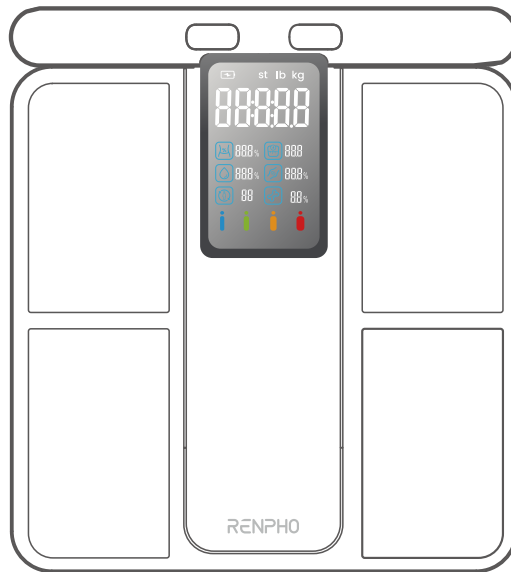

MorphoScan

Testösszetétel-elemző mérleg

Felhasználói kézikönyv

Modell: R-MS01

1. Fontos biztonsági utasítások

HASZNÁLAT ELŐTT FIGYELMESEN OLVASSA EL AZ ÖSSZES UTASÍTÁST.

1. Ezt a készüléket nem használhatják csökkent fizikai, érzékszervi vagy szellemi képességű személyek (beleértve a gyermekeket is), illetve tapasztalattal és ismeretekkel nem rendelkező személyek, kivéve, ha a biztonságukért felelős személy felügyeletet vagy útmutatást biztosít számukra a készülék használatához.
2. A gyermekeket felügyelet alatt kell tartani, hogy ne játsszanak a készülékkel.
3. A mérleg kizárólag háztartási használatra készült, nem orvosi vagy kereskedelmi célokra. Nem használható betegségek, rendellenességek vagy kóros fizikai állapotok diagnosztizálására.
4. A 8 év alatti gyermekek, valamint a várandós személyek, csontritkulásban szenvedők, szívritmus-szabályozóval, műízülettel, hordozható EKG-val vagy egyéb fém implantátummal rendelkező személyek a mérleget kizárólag súlymérésre használják, és ügyeljenek arra, hogy cipőt viseljenek, hogy megelőzzék az áramütést a mérlegre lépéskor.
5. A testösszetételre vonatkozó összes adat csak tájékoztató jellegű, és nem helyettesítheti az engedéllyel rendelkező egészségügyi szakember tanácsát.
6. Ne terhelje túl a mérleget. (Maximális teherbírás: 180 kg)
7. Minden használat előtt ellenőrizze a mérleget, nincs-e rajta sérülés. Ne használjon sérült mérleget a pontatlanság vagy sérülés elkerülése érdekében.
8. A mérleg töltéséhez kizárólag a mellékelt töltőkábelt és töltőt használja (DC 5V 0,5A, nem tartozék).
9. A pontosság biztosítása érdekében a mérleget kemény, sík és száraz felületen használja.
10. Az interferencia vagy veszély elkerülése érdekében ne használja a mérleget erős elektromágneses mezővel rendelkező berendezések közelében.
11. A sérülés megelőzése érdekében ne álljon a mérleg szélére, ne ugorjon rá és ne dobbanjon rajta.
12. A mérleg érzékeny és precíz mérőeszköz. Óvatosan kezelje a törés elkerülése érdekében.
13. A mérleg nem vízálló. Tartsa szárazon, és soha ne merítse vízbe. A felület tisztításához használjon nedves kendőt vagy üvegtisztítót. Ne használjon szappant vagy vegyi tisztítószereket.

14. Ne tegye ki a mérleget közvetlen napfénynek, és ne használja magas hőmérsékleten vagy rendkívül párás környezetben. A mérleget hűvös, száraz helyen tárolja.
15. Semmilyen okból ne próbálja meg szétszerelni a mérleget, mert ez károsodást okozhat vagy érvénytelenítheti a garanciát.

1.1. Az akkumulátorról

1. Ne tegye ki a készüléket vagy az akkumulátort túlzott hőmérsékletnek.
2. Legyen tudatában annak, hogy az akkumulátoros készülék vagy az akkumulátor érintkezőit fém tárgyak rövidre zárhatják.
3. Ez a készülék nem cserélhető akkumulátorokat tartalmaz. Amikor az akkumulátor eléri élettartama végét, a készüléket megfelelően kell ártalmatlanítani.
4. Ne szerelje szét, ne nyissa fel és ne aprítsa az akkumulátort.
5. Ne tegye ki a cellákat vagy akkumulátorokat mechanikai ütésnek.
6. Ha egy cellából folyadék szivárog, ne hagyja, hogy a folyadék érintkezzen a bőrrel vagy a szemmel. Ha érintkezés történt, mossa le az érintett területet bő vízzel, és kérjen orvosi tanácsot.
7. A másodlagos cellákat és akkumulátorokat használat előtt fel kell tölteni. Mindig a megfelelő töltőt használja, és kövesse a gyártó utasításait vagy a termék kézikönyvét a helyes töltéshez.
8. Ne hagyja az akkumulátort hosszú ideig töltésen, ha nem használja.
9. Hosszabb tárolás után szükséges lehet a cellákat vagy akkumulátorokat többször feltölteni és lemeríteni a maximális teljesítmény eléréséhez.
10. **FIGYELMEZTETÉS** – Az ebben a készülékben használt akkumulátor helytelen kezelés esetén tűz- vagy vegyi égési veszélyt jelenthet. Ne töltsé újra, ne szerelje szét, ne hevítse 100°C fölé.

ŐRIZZE MEG EZEKET AZ UTASÍTÁSOKAT

2. A doboz tartalma

- MorphoScan x1
- USB-C töltőkábel x1 (csak töltéshez, nem adatátvitelhez)
- Felhasználói kézikönyv x1
- Gyors útmutató x1



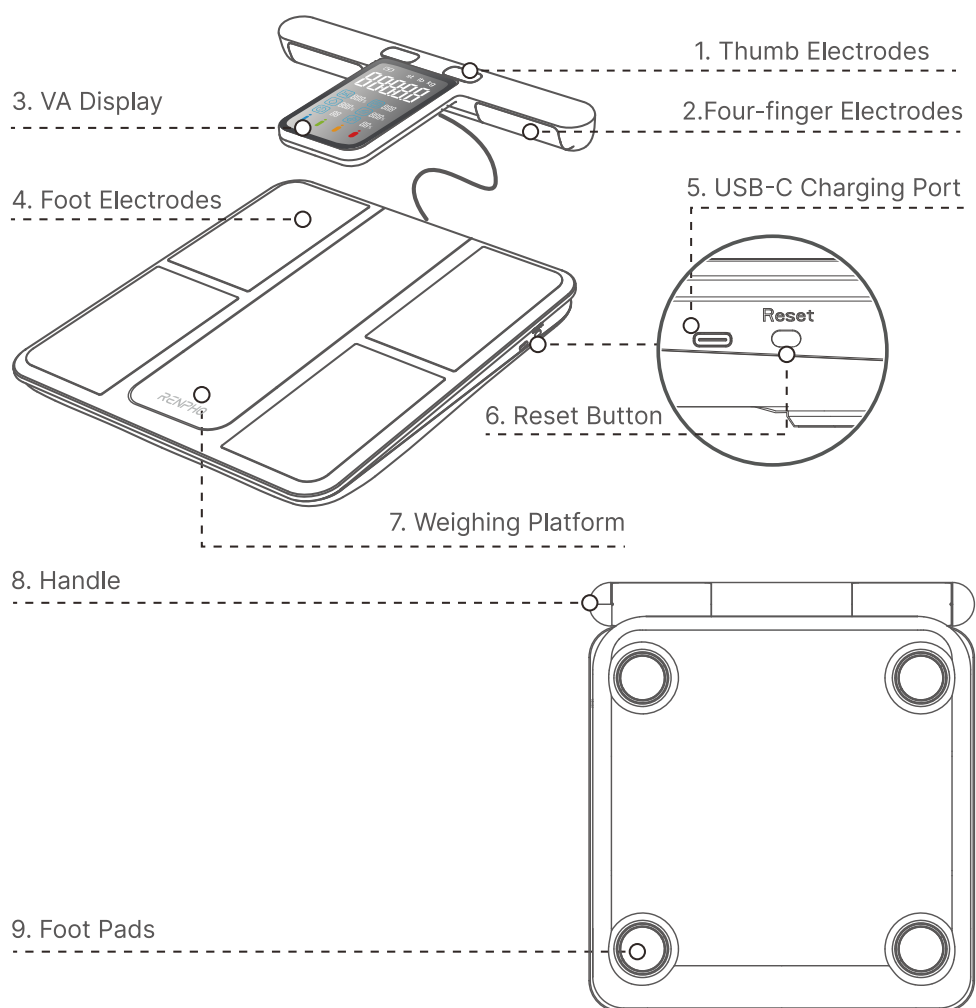











3. A MorphoScan bemutatása



1. Hüvelykujj-elektrodák
2. Négyujjas elektrodák
3. VA kijelző
4. Lábelektrodák

5. USB-C töltőcsatlakozó
6. Reset gomb
7. Mérőplatform
8. Fogantyú
9. Lábtalpak

4. Ikonok

Ikon	Leírás
	Testzsírszázalék
	BMI
	Testvízszázalék
	Vázizomzat százalék
	Metabolikus kor
	Csonttömeg százalék
	Sovány
	Normál
	Túlsúlyos
	Erősen túlsúlyos
	Töltés
	Teljesen feltöltve
	Túlterhelés Maximális teherbírás: 180 kg.
	Alacsony akkumulátorszint Töltse fel a mérleget.
	Hibás mérés Álljon a mérlegre és mérjen újra.
st lb kg	Mértékegységek Az alkalmazáson keresztül váltható.

5. A MorphoScan inicializálása/visszaállítása

1. Az első használat előtt nyomja meg a Reset gombot, vagy csatlakoztassa a mérleget áramforráshoz a mellékelt töltőkábel és töltő (nem tartozék) segítségével a mérleg inicializálásához.
2. A mérleg visszaállításához nyomja meg a Reset gombot.

Megjegyzés: A mérleg visszaállítása után csak akkor lépjen rá méréshez, amikor a kijelzőn „000” vagy „00” jelenik meg.

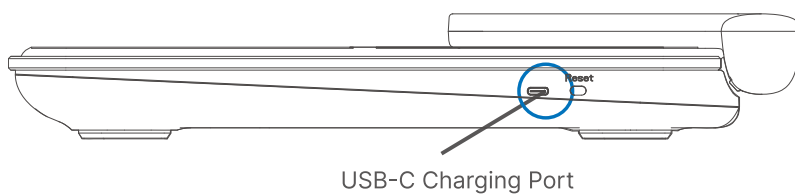

6. A MorphoScan töltése

Töltési idő: kb. 3 óra

DC 5V 0,5A töltő (nem tartozék)

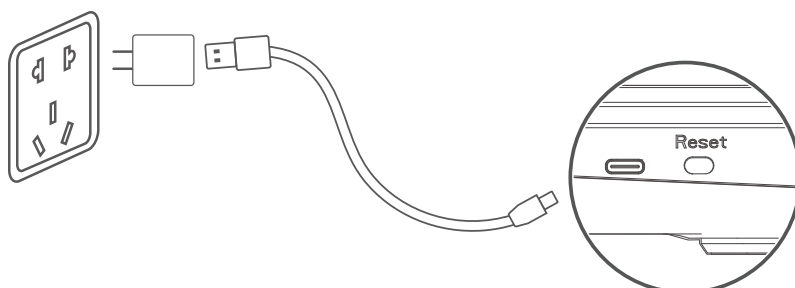

7. Az alkalmazás telepítése és párosítás

7.1. A RENPHO Health alkalmazás letöltése



Szkennelje be az alábbi QR-kódot, vagy keressen rá a „RENPHO Health” kifejezésre az App Store-ban vagy a Google Playen az alkalmazás letöltéséhez.

Rendszerkövetelmény: iOS 12.0 vagy újabb, Android 7.0 vagy újabb.

Megjegyzés: A folyamatos frissítések és fejlesztések miatt a „RENPHO Health” alkalmazás kissé eltérően jelenhet meg.

7.2. Bejelentkezés / Regisztráció

- a. Jelentkezzen be közvetlenül meglévő RENPHO Health fiókjával.
- b. Ha nincs RENPHO Health fiókja, koppintson a „Sign up” gombra, adja meg e-mail címét és töltsse ki a személyes adatokat; ez a lépés szükséges az egészségügyi mérések pontos kiszámításához.

Megjegyzés: Vendég módban is bejelentkezhet, ha nem kíván regisztrálni. A mérési adatok azonban nem lesznek elmentve, ha egy másik eszközön jelentkezik be.

7.3. A mérleg párosítása

Párosítás előtt engedélyezze a vezeték nélküli kapcsolatot okostelefonján.

- a. Nyissa meg a RENPHO Health alkalmazást, helyezze a mérleget kemény és sík felületre, és lépjen rá meztláb, száraz lábbal.
- b. Koppintson a „+” jelre a „Home” oldal jobb felső sarkában, és válassza ki a testösszetétel-elemző mérleget az eszközlístárból.
- c. Kövesse az alkalmazáson belüli utasításokat a párosítás befejezéséhez.

8. A MorphoScan használata

* Az első mérés előtt hozza létre helyes felhasználói profilját a RENPHO Health alkalmazásban. Ez biztosítja, hogy mérései pontosan rögzítve és a profiljához rendelve legyenek.

1. Helyezze a mérleget sík, kemény felületre, és lépjen a mérleg elektródáira mezítláb, száraz lábbal. Ügyeljen arra, hogy legyen hely a térdai és combjai között.

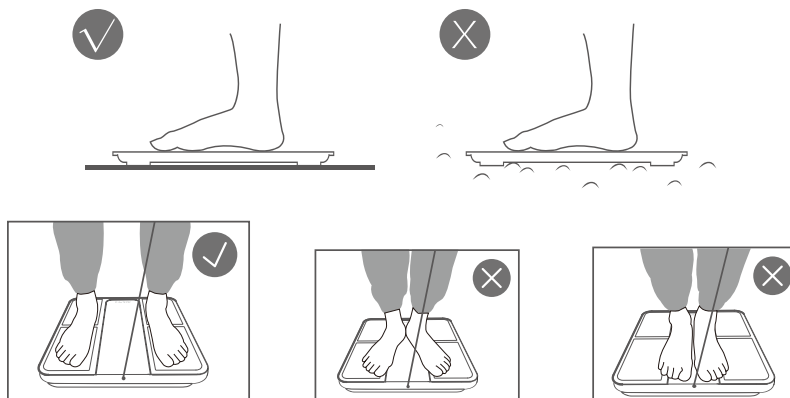

2. Fogja meg a fogantyút úgy, hogy hüvelykujjai a hüvelykujj-elektrodákon, a többi ujj pedig a négyujjas elektrodákon legyen.
3. Emelje fel és tartsa a fogantyút a megfelelő magasságban, karjai természetesen lógjanak, enyhén hajlítva és a testtől, valamint a hastól távol. Álljon egyenesen, mozdulatlanul, és várja meg, amíg a végleges mérési eredmények megjelennek a mérleg kijelzőjén.

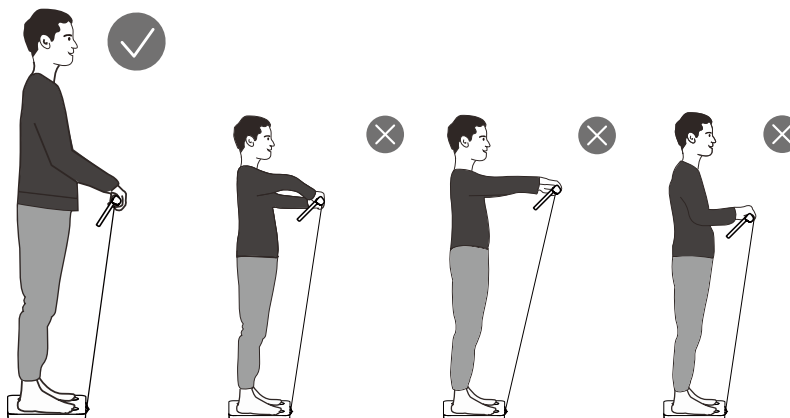

4. Mérés után óvatosan húzza ki a fogantyút (a kihúzás ne haladja meg a 30 cm-t), majd gondosan helyezze vissza a mérlegre a helyére. A mérleg továbbítja az adatokat az alkalmazásba. Nyissa meg az alkalmazást a szinkronizáláshoz, és tekintse meg részletes mérési eredményeit, kövesse nyomon haladását, és érje el a további funkciókat és betekintéseket.

9. Hibaelhárítási útmutató

Probléma

Megoldás

A mérleg kijelzőjén látom a testsúly, testzsír és BMI adataimat, de családtagjaim vagy barátaim nem kapnak eredményt.

Családtagjainak vagy barátainak ki kell tölteniük profiljukat az alkalmazásban az „Add User” gombra kattintva az „Account” oldalon, vagy be kell jelentkezniük a RENPHO Health alkalmazásba saját fiókjukkal.

A mérleg nem tudja mérni a testzsírt és/vagy egyéb adatokat.

- a. Győződjön meg arról, hogy lába száraz és mezítláb áll.
- b. Álljon mozdulatlanul a mérlegre körülbelül 10 másodpercig, amíg a mérési folyamat befejeződik.

Ha továbbra sem működik, próbáljon meg egy kevés hidratálókrémet kenni a talpára, és mérjen újra, vagy kérjen meg egy másik személyt, hogy próbálja ki a fenti 2 lépést. Ügyeljen arra, hogy ne csússzon meg a mérőplatformon.

A mérleg hibásan működik, vagy pontatlan mérési eredményeket kapok.

Nyomja meg a Reset gombot a mérleg visszaállításához.

10. Műszaki specifikációk

Terméknév	Testösszetétel-elemző mérleg
Modell	R-MS01
Maximális teherbírás	180 kg
Osztás	0,05 kg
Méreték	310 × 346 × 52 mm
Akkumulátor kapacitás	500 mAh 1,85 Wh
Bemenet	5VDC 0,5A
Névleges teljesítmény	2,5W

11. Garanciális feltételek

Az Ön RENPHO termékére a kézbesítés napjától számított egyéves korlátozott gyártói garancia vonatkozik.

A garanciális feltételeket a következő címen tekintheti meg:

<https://renpho.com/pages/warranty-terms-and-conditions>

Megjegyzés: A termék regisztrációja nem szükséges a garanciához. Ha úgy dönt, hogy nem regisztrálja termékét, az nem érvényteleníti a garanciát.

12. Ügyfélszolgálat

Ha bármilyen kérdése vagy észrevétele van, kérjük, forduljon hozzánk bizalommal. A RENPHO ügyfélszolgálati csapat gyors választ és problémamentes megoldást garantál munkaidőben.

Tel: +1(844) 417 0149 (US&CA)
Monday–Friday 9:00AM–4:30PM
1800 MY RENPHO (1800 69 7367) (AU ONLY)
Monday–Friday 9:00AM–6:00PM (AEST)
+44(0)7434 666088 (UK ONLY)
Monday–Friday 9:00AM–5:00PM (GMT)
+49 40 23965285 (DE ONLY)
Monday–Friday 9:00AM–6:00PM (CET)
23388392 (HK ONLY)

E-mail: support@renpho.com (US & CA)
support-au@renpho.com (AU)
support-hk@renpho.com (HK)
support-eu@renpho.com (UK & EU)

* Hibás termékek vagy visszaküldés esetén kérjük, lépjen kapcsolatba velünk a rendelési számával a meghatározott garanciális időszakon belül. NE selejtezzon ki semmilyen termékalkatrészt, mert szükség lehet rájuk az ellenőrzéshez/javításhoz.

Forgalmazó
Sunnysoft s.r.o.
Kovanecká 2390/1a
190 00, Praha 9 - Libeň
www.sunnysoft.hu